

Name

Vorname

Datum

Fit für die Ausbildung?

Die folgenden Fragen zeigen dir, ob du die Grundbegriffe beherrschst. Wenn nicht – ein Praktikum hilft weiter. Viel Glück!

Hinweis für die Beantwortung des Fragebogens:

! Es können eine oder mehrere Antwortmöglichkeiten richtig sein. Nur teilweise richtig beantwortete Fragen sind gleichfalls als falsch zu bewerten.

Anzahl der falsch beantworteten Fragen:

0–2	Perfekt
3–5	Gut bestanden
6–10	Noch bestanden
ab 11	Daneben

1. Wodurch wird die Energie bei pneumatischen Anlagen transportiert?

- mit Druckluft
- mit Wasser
- mit Öl

2. Viele Teile (z. B. Schrauben) in der Technik sind »genormt«. Normung ist ...

- ein Preisnachlass für Massenware.
- die Festlegung von Abmessung und Beschaffenheit.
- die regelmäßige Lieferung von Zulieferteilen.
- die Festlegung einer Mindestabnahmemenge.

**3. Ein Metallbaubetrieb arbeitet sehr abwechslungsreich, weil Kundenaufträge meistens ...**

- Einzelanfertigungen sind.
- nur aus Zulieferteilen bestehen.
- in größeren Serien hergestellt werden.
- Massenanfertigungen sind.

4. Welche Arbeiten können mit der abgebildeten Zange ausgeführt werden?

- lochen und abschneiden
- abschneiden und biegen
- biegen und halten
- lochen und halten

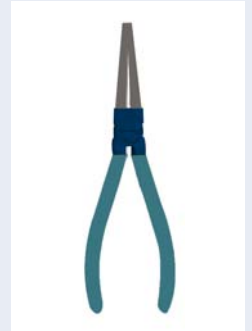
**5. Eine Metallbauwerkstatt ist meistens mit Maschinen und Geräten ausgestattet, die ...**

- nur Spezialmaschinen umfassen.
- speziell für eine Fertigungsart bestimmt sind.
- universell einsetzbar sind.

6. Wo muss das Gewicht (50kg) aufgehängt werden, damit die Waage im Gleichgewicht ist?

- bei 3
- bei 2
- bei 1
- bei 4

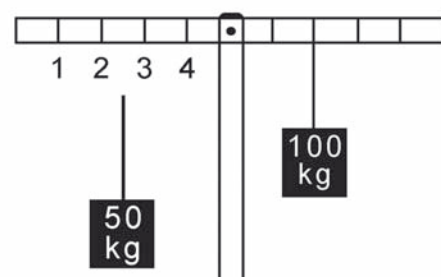

7. Beim Bohren von Stahl wird Flüssigkeit zugegeben damit ...

- der Bohrer schneller dreht.
 der Bohrer gekühlt wird.
 das Werkstück härter wird.

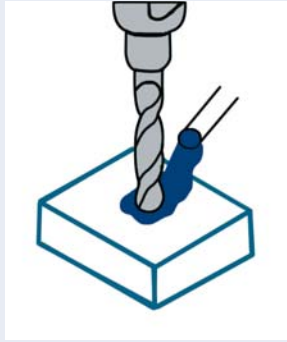

8. Kreuzen Sie alle Längeneinheiten an.

- dm
 cm
 mm
 m³

9. Welcher Werkstoff leitet den elektrischen Strom am besten?

- Kupfer
 Stahl
 Kunststoff
 Eisen

10. Die meisten Metallbaubetriebe haben eine »breite Produktpalette«. Das bedeutet:

- Viele verschiedene Erzeugnisse.
 Die Auslieferung erfolgt nur auf Paletten.
 Besonders breite Paletten zum Transport.

11. Ein Auto verbraucht für 100 km 8l Kraftstoff. Wie hoch ist der Verbrauch für 320 km?

- 25,6 Liter
 23,7 Liter
 36,4 Liter
 15,4 Liter

12. Die Abkürzung MwSt. auf Rechnungen bedeutet:

- Metallwerkstatt
 Mehrwertstoff
 Minderwerkstoff
 Mehrwertsteuer

13. Die Ausbildung zum/zur Metallbauer/in wird nach dem »dualen System« durchgeführt. Das bedeutet ...

- die Ausbildung erfolgt im Betrieb und in der Berufsschule.
 an der Ausbildung sind zwei Partner (Ausbilder und Auszubildender) beteiligt.
 die Ausbildung erfolgt in zwei Betrieben.

14. Welche Mantelfläche der Körper a-c lässt sich aus der Faltvorlage falten?

- a
 b
 c

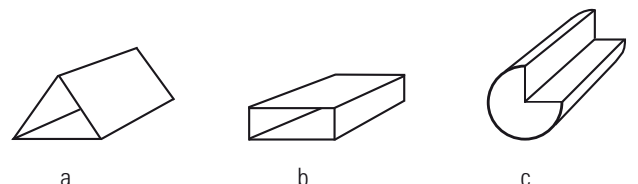
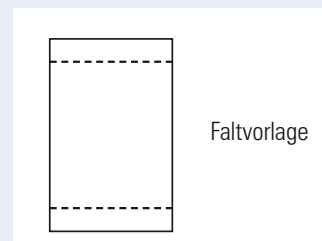

15. Ein elektrischer Hausanschluss hat 230 Volt. Dieser Wert ist ...

- die Spannung.
 die Leistung.
 die Stromstärke.

16. Wie groß ist die Winkelsumme in einem Dreieck?

- 90 Grad
- 270 Grad
- 180 Grad

17. Der/Die Bundeskanzler/in wird ...

- vom Bundestag gewählt.
- vom Bundesrat gewählt.
- vom Bundespräsidenten bestimmt.

18. Ein Geselle verdient 1800 Euro pro Monat. Der Krankenkassenbeitrag beträgt 14%. Dieser Beitrag wird jeweils zur Hälfte vom Gesellen und dem Arbeitgeber bezahlt. Wieviel Euro muss der Geselle bezahlen?

- 126 Euro
- 87 Euro
- 107 Euro

19. Wieviele Glühlampen leuchten, wenn der Schalter Nr. 5 geschlossen wird?

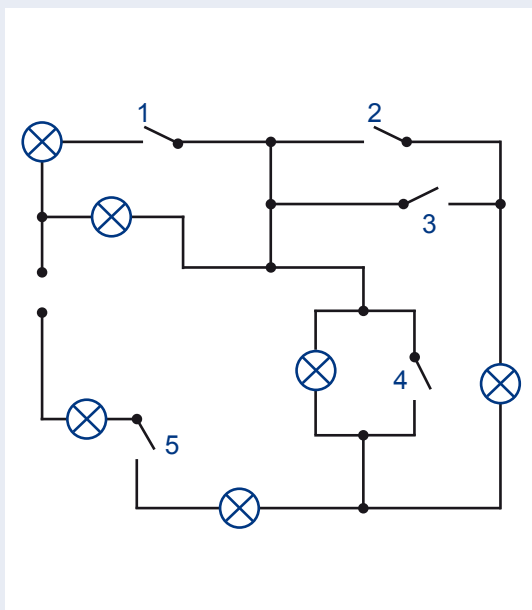

- 4
- 3
- 2
- 5

20. Ein Auto wird im Windkanal (Luftkanal) getestet. Was wird untersucht?

- Die Beschleunigung
- Der Bremsweg
- Der Luftwiderstand

21. Welche Aufzählung nach der Dichte ist fehlerfrei?

- Wasser-Aluminium-Eisen-Blei
- Wasser-Blei-Aluminium-Eisen
- Eisen-Aluminium-Blei-Wasser

22. Vier Kisten werden ausgewogen. Welche Kiste ist die schwerste?

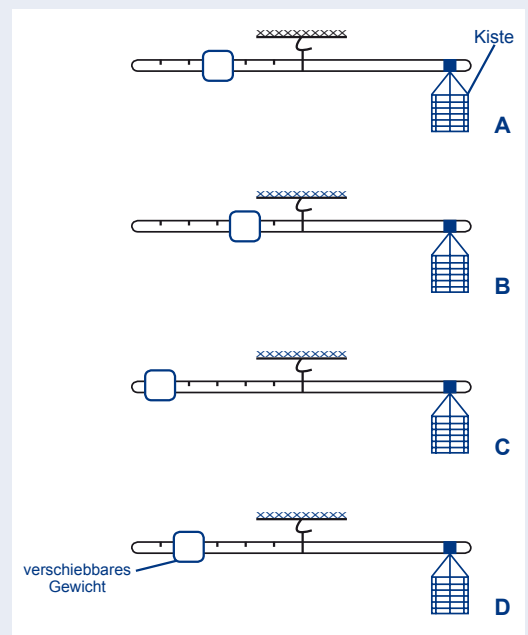

- A
- C
- D
- B

23. Der Begriff »Konjunktur« gehört zum Bereich ...

- Wirtschaft.
- Physik.
- Biologie.

24. Die Herstellung anspruchsvoller Metallobjekte (siehe Bild) wird ausgeführt ...

- vom Rohrschlosser.
- vom Industriemechaniker.
- vom Metallbauer Fachrichtung Metallgestaltung.



25. Federn werden in der Technik häufig eingesetzt. Welche Haupteigenschaft haben Federn?

- Härte
- Festigkeit
- Elastizität

26. Das kleine Zahnrad dreht sich 100 mal in einer Minute. Das große Zahnrad dreht sich ...

- schneller.
- gleich schnell.
- langsamer.
- viel schneller.

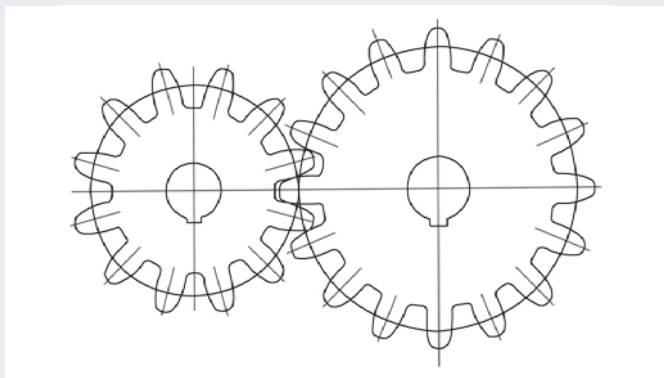

27. Die Abkürzung BGB bedeutet:

- Bundesgericht Berlin
- Bundes- Gesetzbuch
- Beamten- Gesetzbuch
- Bürgerliches Gesetzbuch

28. Eine Kiste soll mit Hilfe einer Stange angehoben werden. Bei welcher Abbildung ist die Kraftanstrengung am geringsten?

- Abbildung 1
- Abbildung 2
- Abbildung 3

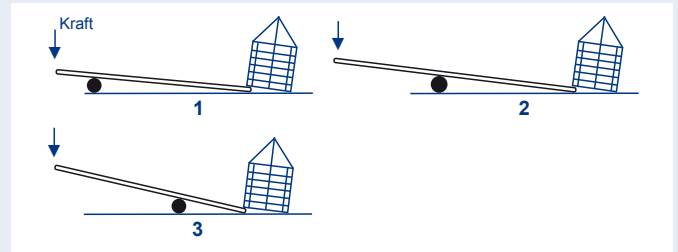

29. Ein Rad mit einem Durchmesser von 1 Meter wird 100 mal gedreht. Welche Strecke hat das Rad zurückgelegt?

- 314 m
- 78,5 m
- 628 m

30. Ein Goldsucher steht in einem Fluss und dreht einen Teller in dem Sand, Gold und Wasser enthalten sind. Welche Aussage trifft zu?

- Der Sand ist leichter und wird fortgespült.
- Das Gold ist schwerer und wird fortgespült.
- Das Gold oxidiert und kann so erkannt werden.
- Der Sand löst sich im Wasser auf.

Impressum

Herausgeber:
Westdeutscher Handwerkskammertag
Sternwartstraße 27–29, 40223 Düsseldorf
www.handwerk-nrw.de

handfest
www.handfest-online.de

Verantwortlich:
Hauptgeschäftsführer Dipl.-Volksw. Reiner Nolten

Inhaltliche Unterstützung:
Bundesverband Metall
www.metallhandwerk.de

Soester Fachbuchverlag GmbH
www.fachbuch-verlag.de

Soester Fachbuchverlag
Entwicklung - Druck - Vertrieb

Mit finanzieller Unterstützung des Landes Nordrhein-Westfalen und des Europäischen Sozialfonds

 EUROPÄISCHE UNION
Europäischer Sozialfonds

Ministerium für Arbeit,
Gesundheit und Soziales
des Landes Nordrhein-Westfalen
NÄHER AM MENSCHEN

